

K OBJEVU POZDNĚ ROMÁNSKÉHO PALÁCE NA ZÁMKU V KUNŠTÁTĚ A NÁSTIN VÝVOJE HRADU DO ZAČÁTKU 16. STOLETÍ

MIROSLAV PLAČEK

V dubnu roku 1994 byla pracovníky Zemského archivu Brno, pracoviště Kunštát, Josefem a Radimem Štěpánovými, v souvislosti s odstraněním provlhlé omítky na zdi za přízemní arkádou zámku v Kunštátě, objevena celá řada kamenických detailů. Přestože se jedná o nádvorní průčelí nejstarší části původního hradu, překonala zjištěná skutečnost očekávání a výsledky ohledání a provedení celkové stavebně historické analýzy jsou předloženy dále. Řada závěrů se liší od SHP zpracovaného v bývalém SÚRPMO Brno v roce 1988.¹⁾

Zámek v Kunštátě stojí na vrcholu podlouhlého kopce (465 m n. m.) jihozápadně od městečka. Západní a severní strana se poměrně prudce svažují k potoku, severní klesá však až od spočinku využitého předhradím, východní je uměle vysvahována původním, barokně upravovaným valem. Val chránil sídlo i z jižní strany od velmi mírně sklánějícího se hřbetu. Zámek v podstatě využil obvodní zdi jádra hradu, které má tvar protáhlého lichoběžníka o rozměrech 19,5 až 27,5 × 55 m s nepravidelnou západní stranou, k níž se přimyká palác. Masivní obvodní hradba byla téměř 3 m silná, jen na nejlépe chráněné straně nad západním svahem měla tloušťku okolo 2 m. Proto zde byla zřejmě v 16. století ze statických důvodů zesílena sedmi opěrnými pilíři a tarasní, nedávno zajišťovanou zdí vymezející 3 až 4 m široký parkán.

K severní hradbě byla původně přistavěna hranolová věž. Protože byla při úpravách na zámek v patrech téměř sнесena a v jejím místě zřízeno schodiště a šachta výtahu, jevila se při povrchním přístupu nečitelná. Názory na její velikost a účel se proto různily. Její existenci tušil již A. Prokop, jenž ji označil za bergfrit (asi 8 × 8 m) vložený do nároží, J. Eliáš pak za obytnou věž (10 × 8 m) s přízemím přístupným snad jen shora (?).²⁾ Přitom kombinací výsledků podrobného rozboru přízemí a mezipatra lze její rozměry, vývoj a účel celkem spolehlivě zjistit.

Přízemní prostor se zvýšenou podlahou je od severu vy-



Obr. 1: Letecký pohled na zámek (podle pohlednice).

mezen obvodní hradbou silnou 2,9 m s východem k předhradím. Zeď na východě (tl. 2,1 m) je s ní provázaná a ve snížené části dostupné po schůdkách je nika a dodatečně vylámaný dveřní otvor. Jižní zeď je sice také kamenná, ale jen 1,7 m silná a poněkud jiné struktury a její styk s východní je překryt přízdívkou průchodu. Na západě jsou recentní konstrukce výtahové šachty, do nichž ale zabíhá valená půlkruhová omítnutá klenba s nerovným povrchem signalizujícím větší stáří. Extrapolací rozpětí klenby vychází šířka prostoru skoro 4 m.

V plochostropé místnosti mezipatra hluboké 3,12 m je síla severní kamenné zdi 1,76 m a je svázaná s východní zdí mocnou 1,75 m. Přitom pokračování hradby na severu má sílu 2,65 m.

Tím se již rýsuje útvar věže, neboť jižní stěna, rovněž z lomového zdiva materiálem a maltou shodného s předchozími, má po odečtení jižní metrové přízdívky sílu okolo 1,75 m. Novodobé zdivo ohraničuje šachtu výtahu jak vůči místnosti, tak komůrce na západě. Komůrka je reliktem pokračování původního prostoru širokého 4,6 m. Nika v severní zdi je zbytkem výklenku střílny. Vnější líc západní zdi je stěnou schodiště vsazeného zčásti do sz. nároží. Pravidelně se zde uchoval původní přístup do patra.

Ze srovnání obou podlaží je zřejmé, že věž byla původně 6,7 m hluboká a 8 m široká a přiléhala k západní hradbě. V přízemí do nádvorní byla v celé šířce, snad klenutým

1) J. Eliáš, Kunštát, stavebně historický průzkum, SÚRPMO Brno 1988.

2) A. Prokop, Die Markgrafschaft Mähren in kunstgeschichtlicher Beschreibung, Wien 1904, 233; J. Eliáš, l. c., 21, 83.

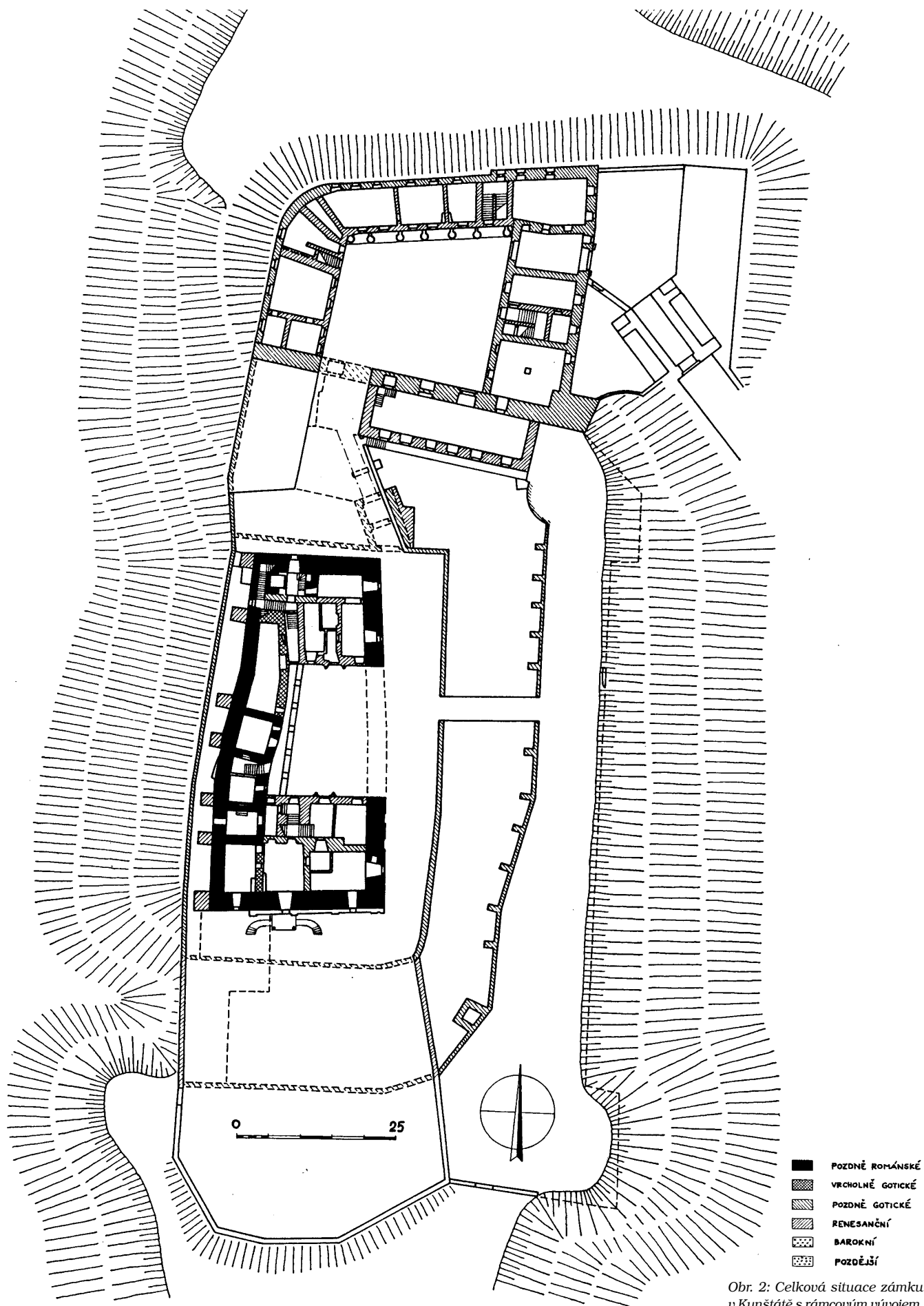

Obr. 2: Celková situace zámku v Kunštátě s rámcovým vývojem.



Obr. 3: První a druhé románské okénko na jihu průčelí paláce.

pasem, otevřená. V prvním a dalších patrech byly už běžné místnosti. Její účel je dán právě otevřením do nádvoří a jinak nesmyslným obloukovým zakřivením vrcholně gotické přístavby paláce. Zúžení před věží uvolňovalo její průčelí a vytvářelo dostatečný komunikační prostor pro výstup z průjezdu. Věž tedy byla hradní branou a portál byl v místě upraveného severního vstupu. Sloužila až do pozdně gotického resp. raně renesančního období, kdy bylo přízemí uzavřeno zdí, která v patrech fungovala jako přízdívka. Proto ta, jinak zbytečná metrová dimenze.

Toto řešení vyhovuje zřetelně změně komunikačního schématu. Starší trasa přístupu zalamující se v předhradí vedla přes okružní příkop přímo do jádra. Pozdější řešení je patrné z plánu württemberského důstojníka Nicolaie, jenž pochází z let 1710 až 1720.³⁾ Podél zámku na východě již existovala terasa vytvořená pozdně gotickým parkánem současným s obezděnou kontreskarpou příkopu. Příkop obíhal hrad ze tří stran v místech staršího, ale jeho výběhy do západního svahu byly už zřejmě přepaženy. Parkán byl využit pro vedení nové přístupové trasy. Při sv. nároží zámku stála dvouprostorová průjezdní budova (věž s předbraním?) nejspíše gotickorenesančního původu opatřená padacím mostem spouštěným na pilíř v příkopu. Byla natočena šikmo k výstupu komunikace z předhradí. Nový vstup do jádra byl pravděpodobně prolomen ve zmizelé východní hradbě, kam po zalomení komunikace zaústila.

Hradní palác s viditelně nepravidelnými podélnými zdmi, různými výškovými úrovněmi, několika dochovanými gotickými portály a valenými lomenými klenbami byl opět vcelku bez problémů identifikován jak starší literaturou, tak při zmíněném povrchovém stavebně historickém průzkumu.⁴⁾ Jeho vývoj však nebyl postižen správně. Omyly A. Prokopa jsou běžné, ale v nedávném SHP jsou překvapující. Jenom z analýzy zaměření a obhlídky tehdy dostupných prostorů byla evidentně nejstarší střední část paláce. Chybná identifikace ovšem souvisí s tápáním v účelu věže a komunikačním schématu, což se ale netýká slohového zařazení paláce, které bylo bez odkrytí architekto-

3) H. Lorenz, Plumenau-Austerlitz-Seelowitz, unbekannte Darstellungen mährischer Schlossbauten aus dem frühen 18. Jahrhundert, SPFF-BU řada F 34-36, 1990-1992, 114. Plán nebyl publikován, jeho kopie je uložena na FF MU Brno (kat. umělec. věd). Plán ze sbírky württemberského důstojníka Nicolaie (Sammlung Nicolai in Staatsbibliothek Stuttgart) je cenný též pro poznání barokní podoby sídla a zachycuje i zmizelé objekty, např. v jižní renesanční zahradě.

4) A. Prokop, I. c., 233, 1167-1170; J. Eliáš, I. c., 83, 84.

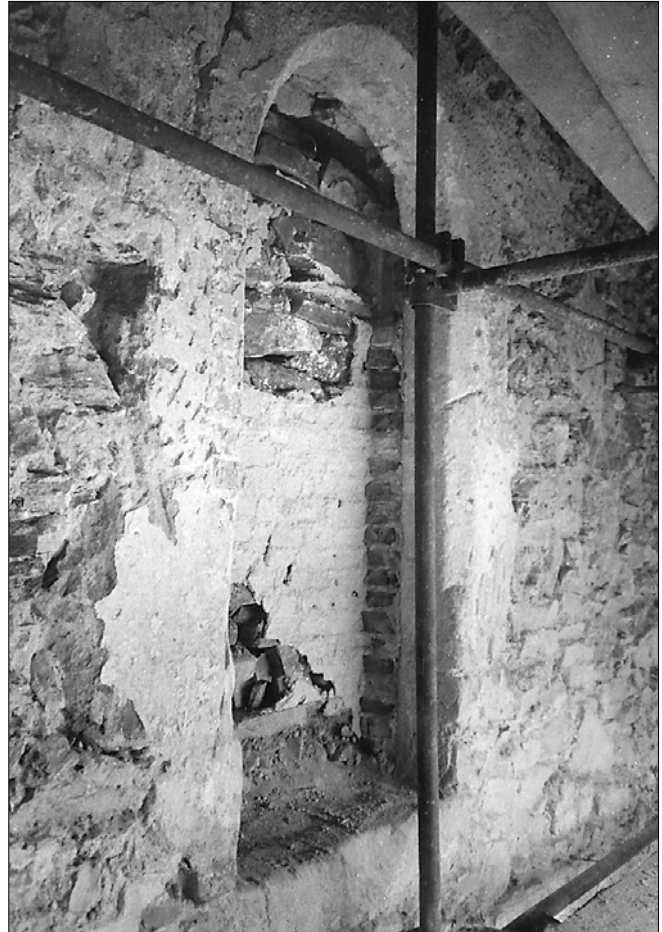

Obr. 4: Pozdně románský portál se zbytky pekované omítky.

nických článků pod omítkou nemožné. Donedávna se obecně předpokládá původ paláce z 3. čtvrtiny 13. století, tedy z doby před r. 1281, kdy se Kuna z Kunštátu, uvažovaný zakladatel hradu, po něm poprvé v pravé listině nazývá. V opisech však vystupuje s tímto přídomkem už v l. 1280 a 1279.⁵⁾ Odkrytí zdiva v délce 21 m a výšce 6,5 m obnažilo celou střední část východní fronty paláce téměř po podlahy třetího nadzemního podlaží (1. patra zámku) a koridoru nad arkádou a zviditelnilo detaily, které dovolují posunout dobu založení do poloviny 13. století.

Svislá spára poblíže středu průčelí dokládá nearmované nároží starší části na jihu, k níž byla od severu přiložena část mladší. Rozdíl je patrný již ve zdivu. Stěna jižní části je vyzděna z lomového zdiva z tmavě namodralých kamenů střední velikosti bez zvláštního řádkování nebo vrstvení (podobné je zdivo patra věže), vpravo od spáry je z drobnějšího tmavého kamene nedbale zděného, až u styku se severním křídlem jsou rozsáhlé plochy větších rovných vápencových kamenů. Se zdivem příčného severního křídla jsou místy svázané, což je zapříčiněno tím, že se jedná o vyrovnávací přízdívku, která vyrovnávala zakřivení starší zdi paláce. Zásadní však jsou architektonické články v průčelí primárně osazené. Z nich se naštěstí úplně dochovaly ty nejcennější.

V přízemní části na jih od spáry jsou sice jen novodobé dřevěné dveřní zárubně a pozdní ležatě obdélné pís-

5) CDM IV, č. 184, s. 250; č. 179, s. 239; J. Bistrický-F. Spurný-L. Václavěk-M. Zemek, Moravské a slezské listiny liechtenštejnského archivu ve Vaduzu I, Brno 1991, č. 11.



Obr. 5: Vrcholně gotický portál přízemí paláce.

kovcové ostění staršího okenního otvoru, zato o podlaží výše je zachována řada čtyř úzkých špaletovaných okének ukončených obloučkem. Světlé rozměry jsou 10 až 11 krát 52 cm se špaletou v průmětu 11 až 14 cm. Páté se dá předpokládat v místě dveří do místnosti číslo 23. Jsou vytesána z jednoho až tří masivních kusů hnědošedého pískovce podobně jako portál s obloukovou archivoltou o světlosti 89 a výšce 200 cm. Zevnitř jsou jejich výklenky zaslepeny zčásti raně barokní zadržkou s cihlami. Pro nepřístupnost omítnutého líce dodatečně vložených valených hrotitých gotických kleneb nelze bezpečně rozhodnout, které z otvorů byly zakryty klenbami hned při jejich zřízení.

Ostění portálu je na hraně okoseno, ale výběh je romanizujícím způsobem sféricky vypouklý. Podle výšky prahu lze soudit na úroveň podlahy nad původně plochostropým přízemím ve výši 3 m nad současným terénem, přičemž niveleta podlah obou místností v patře byla shodná a koresponduje s úrovní podlahy v prostoru přilehlém na jihu. Bankály okének byly přibližně 1,4 m nad podlahou, ale výška kolísala s rozdílnou úrovní jejich osazení v rozsahu asi ± 8 cm.

Je nepochybné, že zde byla odkryta nádvorní zeď pozdně románského paláce, čímž se jistým způsobem mění náhledy nejen na dobu založení hradu, ale i na průběh osidlovacího procesu v okolí. Rozsah románského paláce není prozatím úplně jasný. Kvůli patkám vložených kleneb a výchozům skály nelze totiž prověřit vazbu příčných zdí paláce na hradbu. Byl tedy minimálně dvouprostorový jako na hradě ve Velkém Meziříčí, nebo trojprostorový jako na



Obr. 6: Vrcholně gotický portál patra paláce.

Bukově.⁶⁾ Čtyřprostorová varianta, při níž by sahal až k jižní hradbě je téměř vyloučena.

Vyjdeme-li z délky výše zmíněných raných paláců, postačovala by dvě oddělení, ale s největší pravděpodobností byla tři. Těto představě nasvědčuje skutečnost, že z přízemní komory č. 12 vede nástup do polozapuštěného prostoru č. 13 (dodatečně předděleného a zpřístupněného z nádvoří) a odtud do sklepa č. 04 a dále, že podlaha místnosti č. 22 nad přízemní komorou je v podstatě v úrovni románské podlahy patra. Další indicií je charakter vystupujícího podpatečního zdiva vložené klenby v této komoře a jeho vazba se západní průčelní zdí. Portál do komory má ostře hrotité okosené ostění s hlubokým výžlabkem z přestavby 14. století. Proti čtyřprostorovému uspořádání hovoří, kromě neobvyklosti, jednotné a výškově odlišné řešení jižního traktu a hlavně organické spojení patky valené lomené klenby s východní zdí prostoru č. 11, aniž byla patkou zesílena jako v místnostech románského paláce.

Ve fasádě vpravo od spáry je vidět jednoduše okosený ostře lomený portálek v přízemí, v jehož dolní části ústí pozdější okénko, v patře pak profilovaný lomený vrcholně gotický portál. Je umístěn dost vysoko nad pahýly tří odsekaných pískovcových krakorců, naopak odřezané trámy jsou osazeny jen 30 cm pod prahem portálu. Obojí jsou pozůstatky pavlačí a svědčí o proměnách výškového uspořádání celého paláce, jenž získal zcela rozdílné úrovně pod-

6) J. Eliáš, Pozdně románský hrad ve Velkém Meziříčí, VVM 46/ 1994, 38; Z. Kudělka, Výzkum románské architektury na Moravě V, SPFF-BU F 32-33, 1988-1989, 64.

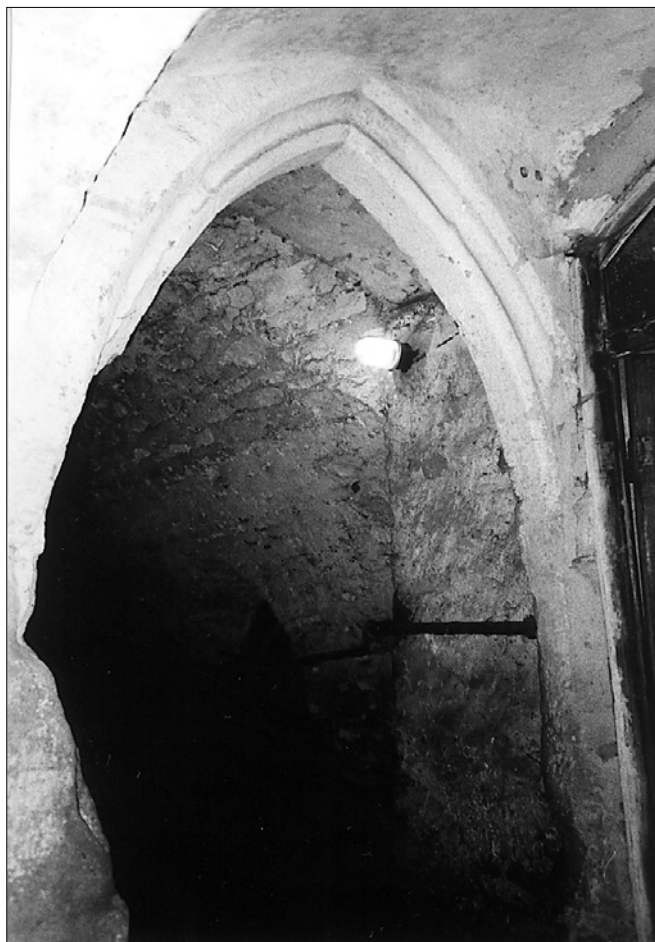

Obr. 7: Portál přízemní komory č. 12.

lah jednotlivých prostorů po částečném podsklepení, vložení gotických valených kleneb a pozdně gotické přestavbě. Úplný krakorec gotickorenesančního utváření je dochován pod trémovým záklopovým stropem arkády na styku se severním křídlem. Další nejsou patrné, neboť zdívo bylo v této úrovni při zřizování chodby nad arkádou ve značném rozsahu znovu vyzděno.

Interiér románského paláce byl přestavbami proměněn víc než dochovaná část průčelí. Jen nepatrně snížená mírně obdélná komora č. 12 je zaklenutá příčně orientovanou lomenou valenou klenbou s otisky šalování o světlé výšce 2,8 m. Přístup je zmíněným lomeným portálem, jehož záklenek s malou nikou pro svítidlo má špalety z opracované opuky. Směrem k západu je v hradbě prolomený novodobý průchod do parkánu, do přilehlé polozapuštěné místnosti č. 13 je přístup po schodech jednoduchým okoseným lomeným portálkem vloženým do niky vzniklé v přízdívce klenby. Není vyloučeno, že podlaha podlouhlého polosuterénu č. 13 byla snížena dodatečně zasekáním do

skály klesající severním směrem. Klenba shodná s předchozí měla podélnou vrcholnici a v souvislosti s novodobým vstupem z nádvoří byla příčkou oddělena vstupní část se schody. Úzké okénko s nepravidelným záklenkem ústí šachtovitým pozdním otvorem pod arkádu a ukazuje na zvýšení úrovně nádvoří přibližně o 0,8 m. Je současně s klenbou a její pateční zdí, jejímž vložení byla nádvoří zeď značně zesílena.

Pravým přízemím je komora č. 14, jejíž podlaha byla zvýšena s terénem nádvoří. Recentní dveře kryjí průchod současný s vloženou lomenou valenou klenbou, asi na místě původního. Nepochybně původní je otvor okénka s překlady z plochých kamenů, na něž za spárou navazuje záklenek s klenební výsečí. Síla původní zdi je 125 cm jako v komoře č. 12 na opačném konci paláce. Ležatě obdélné ústí okénka má pozdější pískovcové ostění. Z uvedeného vyplývá, že románský palác byl plochostropý s přízemím zhruba v jedné úrovni. Podlaha patra byla ve výšce necelých 4 m nad dvorem.

Bývalé patro se díky raně barokním změnám stalo mezipatrem ve větší části západního a celém severním křídle. Značnou složitost vývoje dokládá existence mezistropního prostoru přístupného ze šachty výtahu. Jižní místnost paláce (č. 22) je barokně (klenba) a novodobě upravena, ale je omezena původními kamennými zdmi, vůči schodišti má sílu 128 cm. Zato prostřední (č. 23) si plně uchovala středověkou tvářnost. Podélně orientovaná valená lomená klenba (výška 3,7 m) je omítnutá a vstup ze schodiště na místě předpokládaného pátého románského okénka má renesanční ostění. Podobná je místnost (č. 24), ale vzhledem k vyšší úrovni podlah je klenba jen 2,7 m vysoká.

Gotickým rozšířením románského paláce severním směrem v délce 16 m byly získány minimálně čtyři nadzemní místnosti a další v podzemí, neboť gotický palác byl od počátku podsklepen. Sahal téměř ke vstupní věži, od níž ho oddělovala proluka asi 3 m široká. Sloužila k přístupu na schodiště do patra věže a dříve i na hradební ochoz. Nemůžeme vyloučit i využití pro palác. Proluka a zakřivení

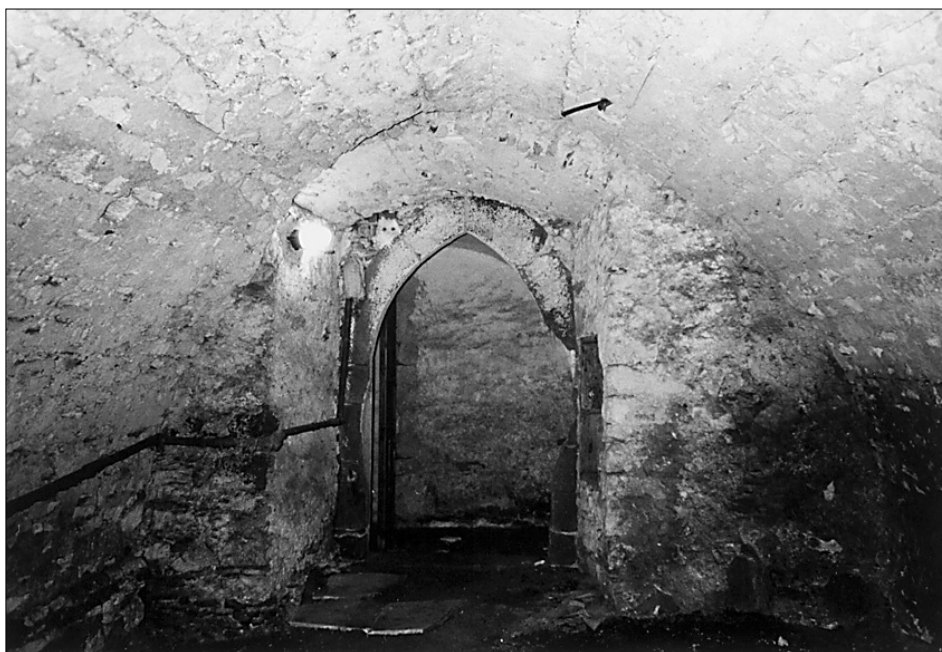

Obr. 8: Interiér přízemní komory č. 12 od západu.

průčelí paláce také umožňovalo průjezd branou. Rozšíření paláce na opačnou stranu vyplnilo kout mezi románskou částí a jižní hradbou. Jeho přízemí (č. 11) je opět zaklenuto omítnutou valenou lomenou klenbou a z kuchyně do něho vede velmi pozdně gotický pravoúhlý portál s přetínavými pruty. O dodatečné výstavbě přilehlé části jižního křídla svědčí zaslepené okénko se střešovitým záklenkem a od svislice se rozevírajícími špaletami směřující na východ.

Velký sklepní prostor pod palácem je přístupný z nízké a úzké chodby s funkcí podesty na severu. Vede do ní schodiště přístupné z chodby severního křídla prostým pozdně gotickým lomeným portálem s okosením a trojúhelným výběhem. Samotný sklep je od podesty oddělen do-

datečnou cihelnou zdí a důsledně cihelná je i mírně stlačená valená klenba, podle způsobu zdění asi raně barokní. Sahá po mocný cihelný pas, který nese zeď nad ním místo zbořené příčky. Patky dosedají na skálu, v níž byl sklep vyláman. Jižní část sklepa byla stejným způsobem zřízena pod severní částí románského paláce, ale klenba je gotická lomená s otisky šalování. Prostor byl větrán dvěma strmými sklepními gotickými průduchy.

Přízemí gotické přístavby (č. 15) bylo původně dvojprostorové. Zbořenou příčku nahradil cihelný pas, od něhož k severu jsou dvě pole renesanční křížové klenby s hřebínky, v jižním díle je stejná valená klenba jako ve sklepech pod ním.

Vylámaní podpatečního zdiva svědčí o likvidaci star-

- POZDŇĚ ROMÁNSKÉ
- ▨ VRCHOLNĚ GOTICKÉ
- ▧ POZDŇĚ GOTICKÉ
- ▩ RENESANČNÍ
- POZDĚJŠÍ

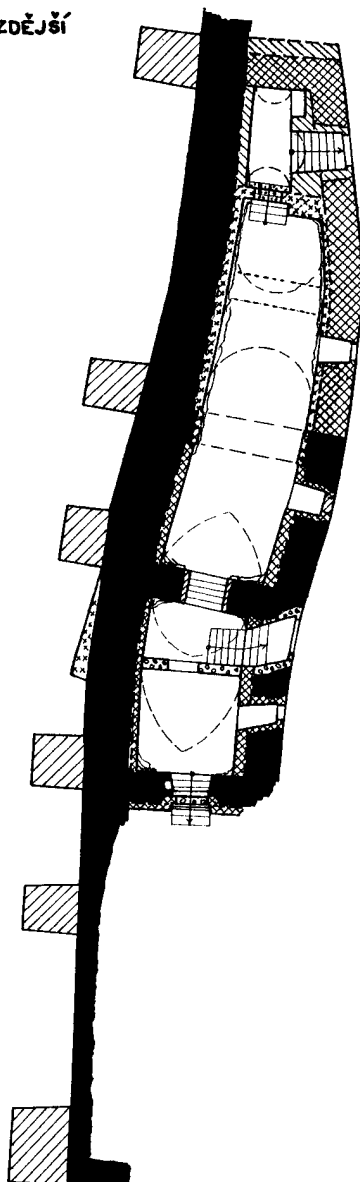

Obr. 9: Analýza sklepů Horního zámku.

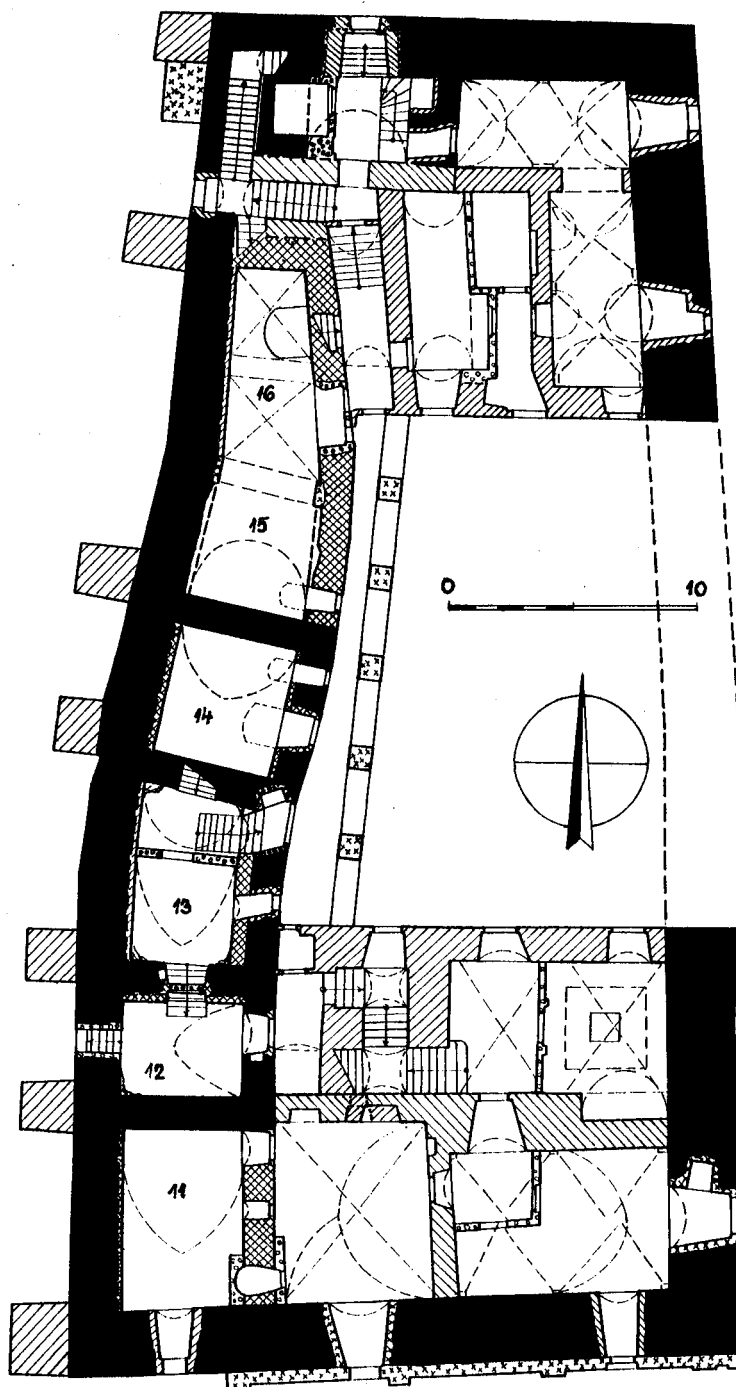

Obr. 10: Analýza přízemí Horního zámku.

ších kleneb před barokním zaklenutím. V patře, dnešním mezipatře, jsou dva nízké (2,2 m) plochostropé prostory, v nichž se kromě obvodových konstrukcí neuchovaly žádné viditelné starší detaily. Ať jejich podlahy spočívaly dříve na trámových stropěch, nebo na klenbách, byly jistě položeny alespoň o 50 cm níže. Stavební výška po podlahu dalšího podlaží pak dosahovala běžných tří metrů. Překvapující je absence oken na dvorní fasádě, a tak můžeme předpokládat, že renesanční okenní výklenky na západě jsou na místě původních.

Druhé patro paláce nyníjší 1. patro, bylo nadstavěno následně po rozšíření paláce. Zachovalo se ve značně přestavěné podobě a nemá žádné datovatelné detaily. Z dispozice vyplývá, že ve střední části byl velký, zřejmě plo-

chostropý sál. Vstup byl na začátku chodby nad arkádou. V jeho okolí s původní tloušťkou zdi jsou zachovány fragmenty nerovné gotické omítky se stopami malby. Dále k severu je zeď odskokem zesílena přízdívkou napřimující západní stěnu koridoru. Jinak je středověký vzhled úplně smazán.

K předrenesanční, resp. gotickorenesanční etapě v jádře hradu patří ještě jižní trakt jižního křídla. Severní křídlo je již renesanční, ač k raně renesančnímu zaklenutí zmíněného traktu a místností v sv. rohu došlo zhruba ve stejném čase.⁷⁾ Přístavba jižního traktu měla po dvou velkých prostorech v každém podlaží. Lépe dochované přízemí mělo dvorní zeď na východě odskočenou a nika je překlenuta půlkruhovým pasem. Byl zde asi nějaký otvor směřující ke studni, která je nyní pod podlahou rohové místnosti vedle schodiště renesančního traktu.

Ve střední místnosti je kromě pozdně gotického portálu relikv špalety otvoru s hranou z tesaných kvádrů a tupě lomeného záklenku. Druhá špaleta byla zničena nikou raně renesančních dveří (okna) vedoucích do prostoru ještě neexistujícího renesančního schodiště. O relativně raně renesanční přestavbě této části svědčí křížové klenby s hřebínky východní a střední místnosti jižního traktu.

Při pokusu o datování počátků hradu je nutno věnovat pozornost historickým okolnostem a dějinám osídlení, přičemž právě na ně má založení hradu zpětnou vazbu. Podle jména můžeme nadále považovat za zakladatele sídla a osídlení pod ním Kunu, písčícího se od r. 1279 z Kunštátu, přímého zakladatele stejnojmenného rodu.⁸⁾ Kunův otec Gerhart pocházel ze Zbraslavi u Rosic a vedle něho měl ještě další syny, kteří okolo poloviny 13. století hráli významnou úlohu v dějinách Moravy. Zastávali důležité úřady, vykonávali diplomatická posláná, zakládali kláštery (Žďár a Vizovice) a v neposlední řadě kolonizovali půdu, kterou získali výsluhou od panovníka.

Dosud se soudilo, že hrad v Kunštátě vystavěl Kuna v raně gotickém slohu nedlouho před rokem první zmínky. Po architektonické stránce také nic jině možnosti nenasvědčovalo. Naopak několik viditelných ostění portálů pocházelo až z období vrcholné a pozdní gotiky. Navíc název Kunštátu a nedalekých Kunic svědčil o kolonizaci Kunou a to osadníky z okolí Zbraslavi (Zbraslavec, Rudka, Újezd, Hluboké) a předpokládalo se, že proces proběhl na území Kunovy výsluhy z prvního působení ve funkci olomouckého komorníka okolo r. 1267.⁹⁾ Ukazuje se, že kolonizaci sice Kuna prováděl, ale asi již na výsluze zděděné po otci, jenž byl komorníkem v Olo-

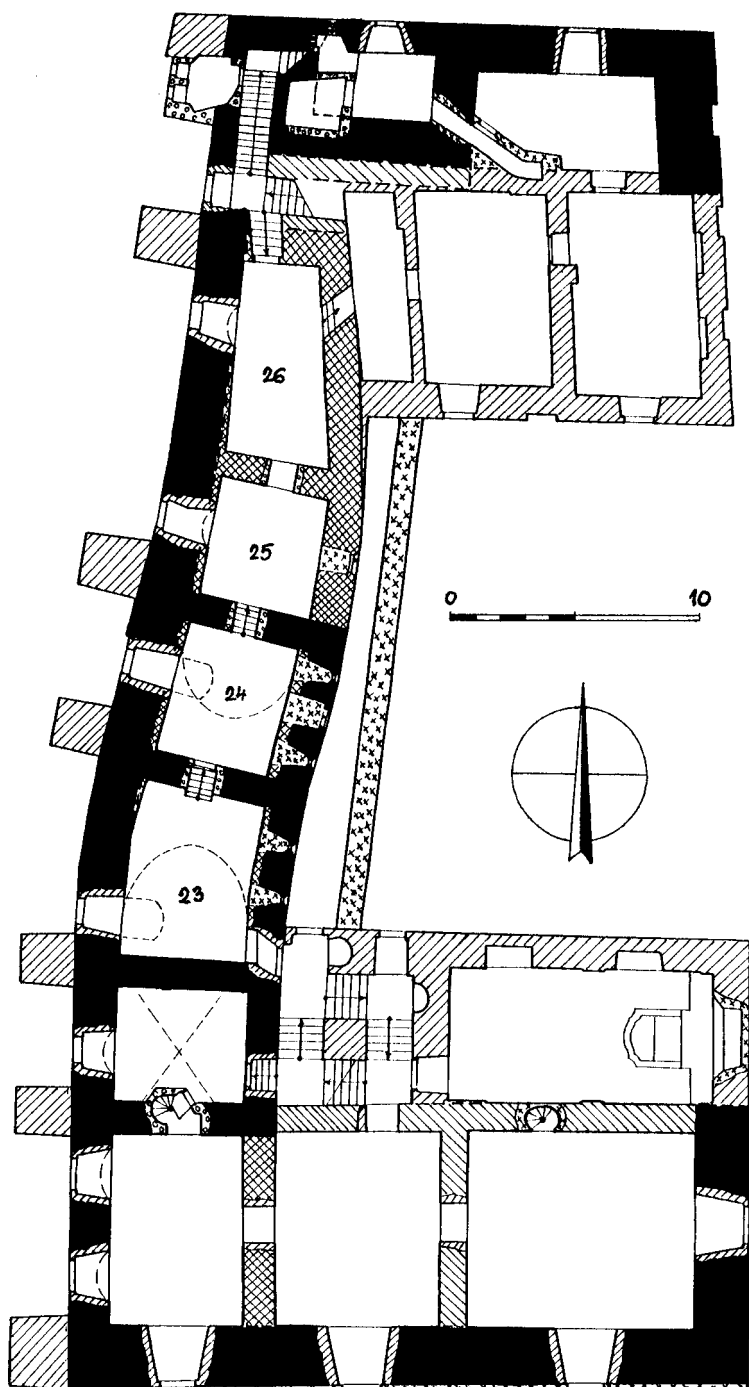

Obr. 11: Analýza mezipatra (1. patra) Horního zámku.

7) Za produkt gotickorenesanční redistribuce pokládá severní křídlo J. Eliáš, l. c. v pozn. 1, s. 20.

8) Pozornost rodu věnoval zejména J. Tenora, Dějiny městečka Kunštátu, Brno 1885. Jeho další práce a přehled literatury vůbec uvádí M. Plaček, Páni z Kunštátu a Jevišovic, JM 1995, v tisku.

9) CDB V, č. 525, s. 74. Zmínka k r. 1263 - CDB V, č. 366, s. 545 je falzem právě z l. 1267-1269, kdy komorníkem byl.



Obr. 12: Pozdně gotický portál do jižní místnosti přízemí (č. 11).

mouci v letech 1236 až 1240.¹⁰⁾ Kuna se v pramenech objevuje až od r. 1250, kdy již zastával nejrůznější úřady. Podle svých bratří musel být ve čtyřicátých letech již dospělý a mohl se osazování výsluhy před nástupem do úřadů věnovat.¹¹⁾

Zjištěné skutečnosti se promítají i do představ o vývoji osídlení na Kunštátsku. Nepochybně dříve bylo osídleno údolí Svitavy, kterým procházela zemská stezka. Ve 12. a možná již v 11. století zde existoval tzv. sebranický újezd, který patřil rajhradskému klášteru, okolí Olešnice klášteru opatovického, na severu bylo zboží kláštera litomyšlského.¹²⁾ Úzká, severojižním směrem mezi ně vklíněná kunštátská výsluha přišla na řadu snad již před polovinou 13. století. V rámci kolonizace založil Kuna hrad - mocenské centrum a pod ním osadu - hospodářské středisko nového panství. Časově polovině 13. století odpovídá také půdorys silně zbarokizovaného farního kostela s pravouhlým kněžištěm, ač patrocinium sv. Stanislava nasvědčuje o něco pozdějšímu vzniku. Z těchto úvah a existence pozdně románského paláce můžeme odvodit založení hradu okolo poloviny 13. století. Po dokončení hradu a odchodu z významnějších úřadů

10) CDB III, č. 141, s. 176; č. 243, s. 323.

11) Podle velehradského falza hlásícího se k r. 1250 působil jako kastelán na neznámém hradě Zuzinov (autor ho podmíněčně ztotožnil s nedalekou lokalitou u Osík, kde je keramika z 1. pol. 13. stol. - M. Plaček, Hradý v horním povodí Svratky, AH 11/86, 191), od r. 1253 jako purkrabí na Veveří - CDB IV, č. 38, s. 81. Bratři měli statky jinde. Boček na Znojensku, Smil v Chříbech a okolí Brumova a Vizovice a Mikul zůstal na Zbraslavi.

12) Srov. L. Hosák, Dějiny Boskovska I, Boskovice 1931, s. 7 až 9.

pobýval na kunštátském hradě a začal užívat, v souladu s dobovými zvyklostmi, přídomku podle svého sídla.

Stavebně historický vývoj hradního jádra započal stavbou obvodní hradby, paláce a vstupní věže. Původně trojprostorový patrový a plochostropý a nepodsklepený pozdně románský palác byl přiložen k obvodové hradbě na chráněné západní straně. K portálu patra vedlo venkovní dřevěné schodiště. Věž se vstupní branou byla v přízemí do nádvoří otevřená, čímž silně připomíná obdobné objekty na Bukově a dílem i na Zubštejně.¹³⁾ Hrad ze tří stran obklopoval mohutný příkop vybíhající do západního svahu a val.

Rozšíření paláce na sever proběhlo ve 14. století, podle profilace ostře zalomených portálů snad před jeho polovinou. Stavebníkem mohl být Heralt z Kunštátu, který dlouho zastával funkci komorníka brněnského a znojemského. Připomíná se naposledy r. 1349 a měl početnou rodinu, jejíž už dlouho dospělí mužští příslušníci se teprve v polovině století rozcházeli na nově získaná zboží.¹⁴⁾ Dispozice je uchovaná ve 2. nadzemním podlaží s rovnými stropy. Přízemí (1. NP) tvoří teď jeden prostor, neboť přička, jejíž situování naznačuje mocný pas oddělující barokní valenou klenbu od renesanční křížové, byla vybourána. Současně došlo ke zřízení klenutých sklepů vyhloubených až do skalního podloží pod palácem a jeho přilehlou románskou částí. Pravděpodobně byl o 1,5 m prohlouben i jeho střední prostor a byly zaklenuty všechny jeho zbývající místnosti. Podle mírněji lomené valené klenby a okénka se střešovitým záklenkem v jz. prostoru přízemí (č. 11), jež však není shodné s okénkem v polozapuštěné místnosti č. 13, se dá soudit na rozšíření paláce na jih až v navazující fázi. Užití valených lomených kleneb je pro region charakteristické.¹⁵⁾ Zvýšení paláce o 2. plochostropé patro je blíže nedatovatelné, ale podle zmíněného krakorce pavlače se tak stalo nejpozději na přelomu 15. a 16. století.

Ještě z pozdní gotiky pochází jižní trakt, jehož podobu upravila již raně renesanční přestavba. Další křídlo a patra jsou, včetně výškových poměrů, dílem renesančních a barokních (kolem 1680) stavitelů. Někdy okolo poloviny 15. století došlo také k výrazné úpravě fortifikačního systému. Impulzem mohlo být údajně dobytí hradu vévodou Albrechtem r. 1436 na Heraltovi z lišnické větve, poručníkoví nezletilého Jiříka z Poděbrad.¹⁶⁾ Okružní příkop při-

13) Na Bukově odhalil výzkum Z. Kudělky a L. Konečného (Výzkum románské architektury na Moravě IV, SPFFBU F 28-29, 1984-1985, 30) spodní část budovy (věžovitě?) 7,5 x 7 m s vnitřní šířkou 3 m, jež byla k nádvoří uzavřena subtilní, možná dodatečnou zídou (tl. 65 cm). Rovněž štítová věž Zubštejna (10x5 m) s mohutnými zdmi po bocích průjezdu (M. Plaček, l. c. v pozn. 11, s. 193), je částečnou obdobou, což je do jisté míry podnětem k opětovnému nastolení otázky jeho datování.

14) ZDB I, 13. Heralt žil velmi dlouho a měl podle J. Tenory (Vlastivěda moravská, Kunštátský okres, Brno 1903, 28) pět synů, z nichž čtyři (Vilém z Boleradic, Hroch z Loučky, Kuna z Lysic a Boček z Poděbrad) se od r. 1350 píší po nových statečích. Tenorova práce však vyžaduje revizi.

15) Na Pernštejně jsou velmi mírně lomené a bez otisků ramenátů (dat. 1. pol. 15. stol. - M. Plaček, Upřesnění stavebně historického vývoje jádra hradu Pernštejna ve středověku, CaBo 4/95, v tisku), na Zubštejně mají stopy šalování a F. Kašíčka (Státní hrad Zubštejn, pasport SÚRPMO, Praha 1973, 15) je řadí do 14. stol. Mírněji lomená klenba jižní místnosti může znamenat pozdější instalaci, ale i rozšíření paláce na jih až v 15. stol.

16) Dobytí uvádí bez uvedení pramene jen J. Tenora (l. c. v pozn. 14, s. 29) a není jisté, zda k němu vůbec došlo. Realizátorem byl nejspíše Jiří z Poděbrad po roce 1444, kdy byl v Brně popraven strýc Heralt

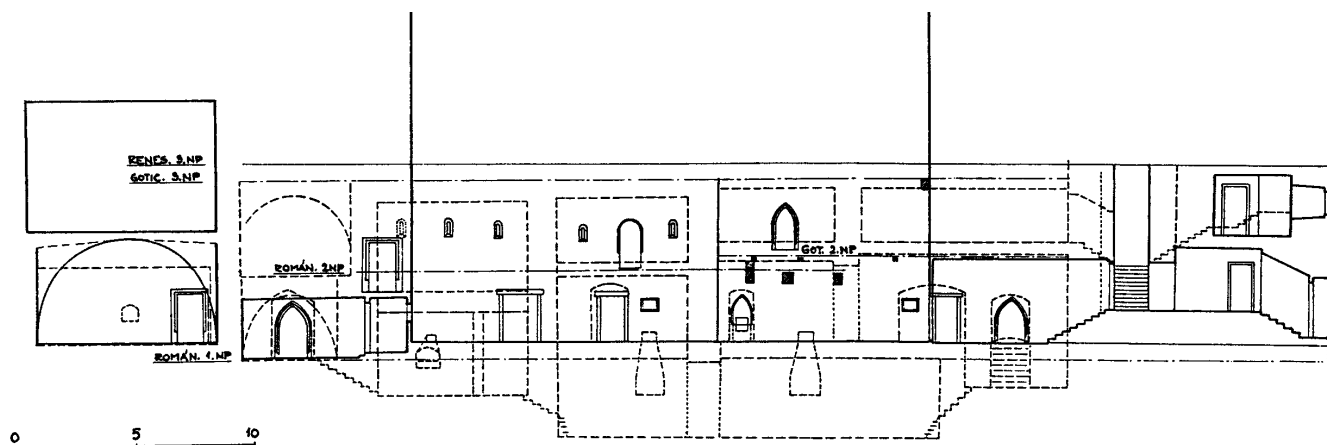

Obr. 13: Řez sever - jih vedený arkádovou chodbou Horního zámku s pohledem k západu.

tom poněkud zúžili zřízením parkánu, který lemoval jádro prokazatelně na východě, jihu a západě a možná i na severu. Parkánová zeď se zčásti uchovala v přestavěné zdi terasy čestného dvora, v tzv. lednici na jihovýchodě a v „betonovou metodou“ zajištěném, a tudíž nečitelném, tarasu na západě. Poslední část považuje SHP za renesanční, ale drobná půlválcová bašta zachycená na Nicolaiově plánu ji řadí spíše do období pozdní gotiky. Průběh parkánové hradby na severu je zjištěnitelný jen hloubkovým průzkumem v novodobě upravených sklepech, které využily deprese bývalého příkopu.

Šířka parkánu kolísala od 10 do 6 m na východě, na jihu měl kolem 8 m, na západě 3 až 4 m a na severu jen asi 2 až 3 m. Rozšíření východního parkánu směrem k severu souviselo s umístěním nové branské budovy na sv. nároží jádra, kterou známe jen ze zmíněného Nicolaiova plánu. Její substrukce jsou uchovány v zídce rampy směřující k výstupu z předhradí. Budovou a parkánem procházela změněná trasa cesty, která poté zahнула průlomem v hradbě do nádvoří. To vytvořilo předpoklad zazdění původní brány a uzavření průjezdu do dvora. K demolici střední části východní hradby došlo asi až v rámci renesanční přestavby.

Také val, který je v koruně 10 m široký, byl z vnitřní strany obezděn pozdně gotickou kontreskarpovou zdí z drobného lomového kamene a jeho boční tlak eliminovala řada současných pilířů.¹⁷⁾ Příkop byl na východě široký téměř 15 m, u jižního nároží parkánu se zúžil na 11,5 m,

ale na jižní, nejhroženější straně měl ke 20 m.¹⁸⁾ V založení příkopové zdi stojí na půdoryse lichoběžníka mohutný dutý pilíř. Se zdi je provázaný a sloužil zřejmě jako zhlaví můstku pro spojení s obránci valu.

Na severu je původní situace porušena nejvíc, neboť v západní části byl příkop zrušen nasypáním nájezdové rampy k zámku. Dílem je podsklepena a při západním obvodu zastavěna barokní, klasicistně upravenou budovou vrchnostenské správy. Jiná barokní budova stála podle Nicolaie mezi ní a branou do parkánu. Od severního křídla Horního zámku byla oddělena úzkou uličkou, asi v šířce parkánu. V sv. rohu příkopu byly na místě odtěženého valu zřízeny renesanční konírny, jejichž zdivo z vápence a bílé opuky ojediněle promíšené cihlami je charakteristické pro pozdější, hlavně renesanční činnost. Konírny zevnitř přiléhají ke štítové zdi 2,8 m silné, která nahradila starší val. Procházela v délce 54 m napříč Dolním zámkem od hrnaté, do bříty tvarované věže vetknuté do sv. nároží valu až k západnímu svahu. Přerušeni mezi konírnou a západním křídlem vzniklo vybořením po r. 1720. V době pořízení Nicolaiova plánu tam stálo stavení s branou prolo-



Obr. 14: Obezděný okružní příkop na ju. s věžící mostu (vlevo).

(A. Neumann, *Nové prameny k dějinám husitství na Moravě*, Olomouc 1930, 118 - 120) a Jiří hrad převzal.

17) Těleso valu bylo později upravováno a jeho sv. a jv. konec byly využity snad raně barokními bastiony. Podle Nicolaiova plánu byly plentovány zdi.

18) Na jeho místě a na místě valu, jehož výběh do svahu je dosud viditelný, vznikla ohrazená renesanční zahrada. Prostor příkopu zčásti využila klenutá zámecká lednice přístupná z příkopu.

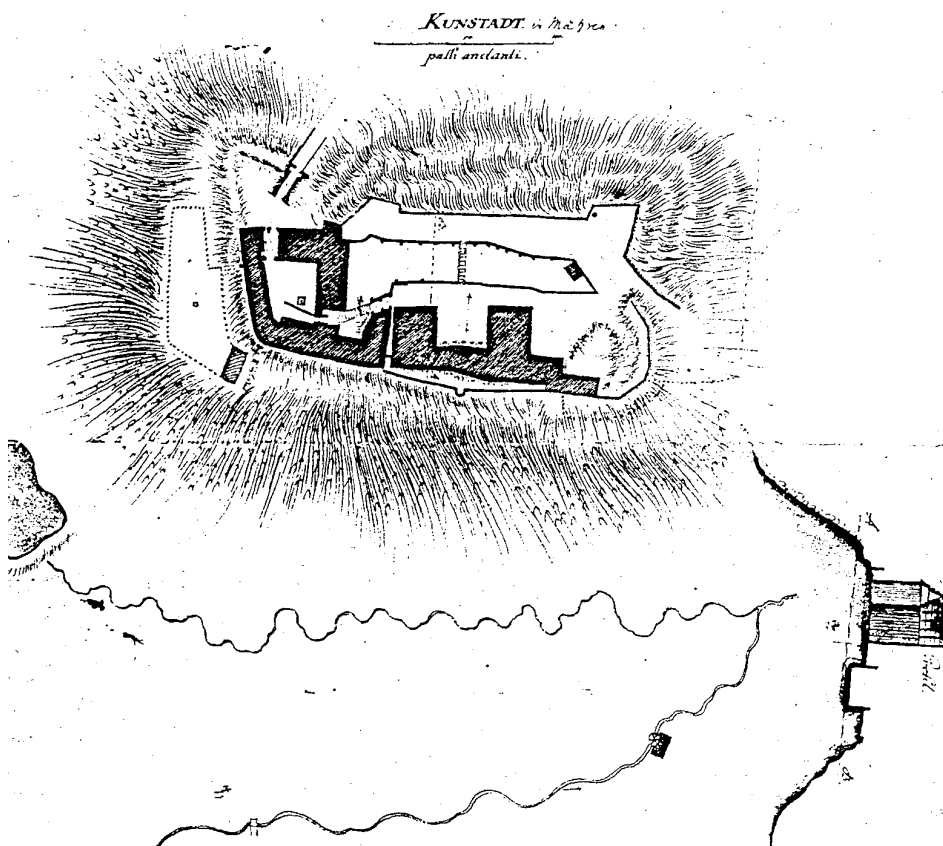

Obr. 15: Plán zámku v Kunštátu z let 1710 až 1720 (Sammlung Nicolai).

menou ve štítové hradbě, po němž zůstal otisk střechy na zdi konírny.

Funkci štítové zdi potvrzuje věž na jejím východním konci s půdorysem lichoběžníka o stranách 5,5, 6,5, 5,7 a 7,1 m. V dolní části je plná a dále až po obranné patro má jen úzkou nepřístupnou šachtu, zřejmě kvůli úspoře zdiva. Patro má rozdílnou sílu zdi na ohrožených a chráněných stranách a převyšuje korunu zdi v dnešních krovech. Přístupné bylo po schůdkách z jejího ochozu gotickým pískovcovým portálem povrchově silně poškozeným požárem. Rohové výběhy klenby svědčí o původním zaklenutí. V každé stěně kromě vstupní je po jedné střílně s lomenými záklenky, přičemž dvě jsou šikmo směřované a jen ze severní je možný postřel podél východní fronty předhradí. Jižní střílna má dochované klíčové ostění s poměrně velkým kruhovým otvorem a krátkým svislým průzorem. Další podlaží má zdi zeslabené úskokem zdiva (55 cm) je asi renesančního původu.

Budovy Dolního zámku stojí pravděpodobně na místě dřevohlinitého předhradí a obklopují dvůr tvaru lichoběžníka a jsou ve stádiu obnovy. Byly přistaveny

k hradbě s ostrým nárožím na SV a zaobleným na SZ. Hradba je vyzděna z kamene a nároží je armováno načervenalými kvádry, které jsou signifikantním znakem pozdně gotické etapy (např. upravené substrukce brány do parkánu a relikty mostu). Ve východní a sv. části je 1,7 m silná, jinde o něco slabší a ve východním vstupním průčelí je osazen pozdně renesanční edikulový bosovaný portál, jenž byl podle autentiky obnoven r. 1881. Nad ním je sekundárně umístěn pozdně gotický reliéf s erbem Kunštátů a poničeným nápisem. Vedle portálu je renesanční branka pro pěší. Obvodní hradba je svázaná se zdivem věže a předhradí tedy vzniklo současně s ní. Západní hradba se zřejmě připojila na sz. nároží parkánu jádra a je zachovaná v dolní kamenné části vnější zdi západního křídla.

Gotickou zástavbu Dolního zámku představuje asi jediné hmota východního křídla do výše 1. patra včetně průjezdu. Výstup

z něho je opatřen drážkami pro padací mříž. Druhé patro a zbývající křídla kolem dvora jsou již renesanční, o čemž svědčí celá řada detailů. Prošly však dalšími úpravami a přestavbami, z nichž klasicistní přinesla zřízení zajímavé slepé arkády pod pavlačí severního křídla. Cesta po úbočí od podhradí prochází tunelovitou bránou v příčném valu, vycházejícím z úbočí zámecké výšiny, v jehož sv. zalomení stojí recentní zpustlá budova. Val vytváří jakési předbraní, o je-

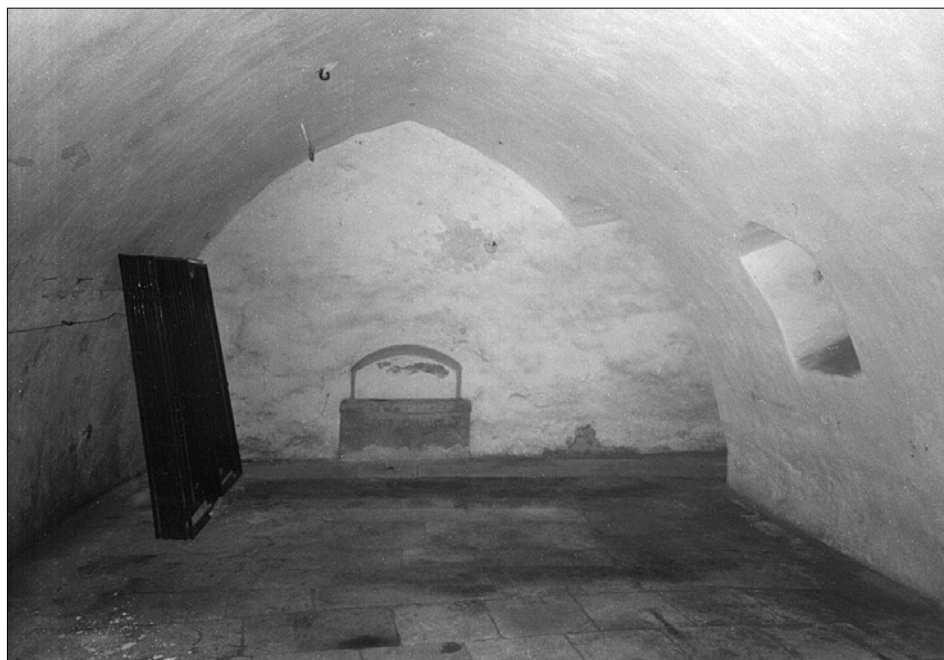

Obr. 16: Interiér jižního přízemí č. 11 s okénkem.

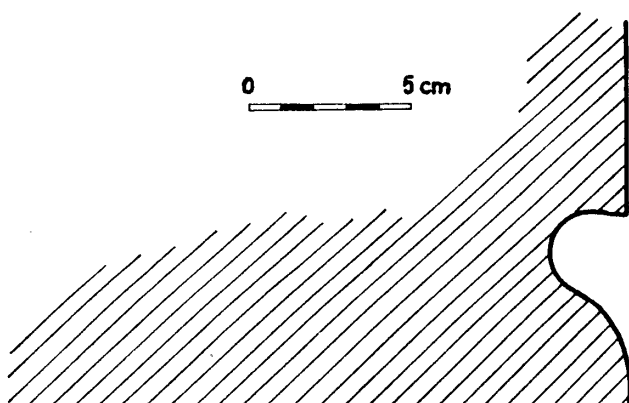
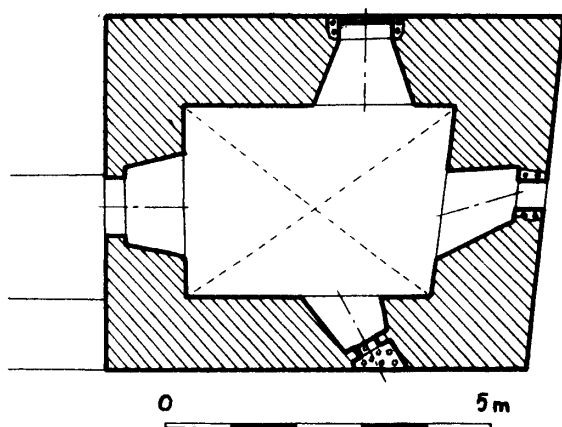

Obr. 17: Půdorys obranného patra „hodinové“ věže štítové zdi a řez gotickým ostěním portálu v patře východní fasády.



Obr. 18: Východní průčelí předhradí s renesančními portály a hranatou věží ukončující štítovou zeď.

hož předrenesančním původu svědčí absence stop padacího mostu a nakonec i mříž ve výstupu z průjezdu. Výstavba předhradí a štítové zdi proběhla ve 2. polovině 15. stol. Započal ji snad již král Jiří, pokračoval Procek z Kunštátu a Lysic a Jan Heralt. Oba vykonávali vysoké úřady a Jan Heralt zemřel v dlužích, možná z vysokých nákladů na stavbu.¹⁹⁾ Završení gotické stavební aktivity je možné i za Hynka z Polné začátkem 16. stol.

Jak je vidět, kunštátský zámek prošel složitým vývojem, jehož poznání nezabránila ani staletí přestaveb. Do historie panských sídel se zásadně zapsal svým pozdně románským palácem, jenž se intaktně dochoval, na rozdíl od Bukova a Velkého Meziříčí, až do výše patra. Vedle paláce v Olomouci, který má však jiný charakter, je jediným toho druhu na Moravě.

19) K jejich životním datům a úřadům blíže J. Tenora, l. c. v pozn. 14, s. 29, 30.

ZUR ENTDECKUNG EINES SPÄTROMANISCHEN PALASTES AUF DEM SCHLOSS IN KUNŠTÁT UND UMRISSE DER BURGENTWICKLUNG BIS ANFANG DES 16. JAHRHUNDERTS

Das Schloss in Kunštát steht auf einer ungrossen Anhöhe etwas entfernt von dem Städtchen und trotz des Barockaussehens ist in ihm vom grossen Teil die Masse der Burg und des Renaissanceschlusses, welche dem heutigen Bau vorangingen, aufbewahrt. Die Burg hatte die Disposition eines Trapezes begrenzt durch eine massive Befestigung und war zweifellos der Sitz von Kuna aus Kunštát, die nach ihm im Jahre 1279 geschrieben wurde und von der ein bedeutendes Adelsgeschlecht entstammte. Kunas Vater Gerhard stammte aus Zbraslav bei Rosice und war in den Jahren 1236 - 1240 Burggraf in Olmütz. Bisher wurde angenommen, dass Kuna die Burg im frühgotischen Stil kurz vor dem Jahre 1280 auf dem Gebiet, welches er als Olmützer Kammerherr nach dem Jahre 1263 erwarb, erbaute. Die Entdeckung spätromanischer Details unter der Arkade des Schloshofes zeigt auf die Kolonisation und den Burgbau schon in der Hälfte des 13. Jahrhunderts auf Gerhards Belohnung. An der Fassade des ursprünglichen Palastes traten nicht nur gotische Portale und Kragsteinnarben der Balkone hervor, sondern auch vier spätromanische Fensterchen und ein Portal. Sie führten in das Gestockzimmer des Palastes und sind von innen durch nachträglich eingelegte spitzbogenförmige Tonnengewölbe verblendet. Die Fensterchen sind aus einem bis drei Sandsteinstücken ausgehauen. Die senkrechte Fuge ungefähr in der Fassadenmitte zeigt den Umfang des romanischen Palastes, welcher an der Südseite wahrscheinlich noch weitere Räume hatte.

An die Fuge knüpfte ein hochgotischer Anbau beendet bei dem viereckigen Eintrittsturm bei der nördliche Umfassungsmauer, von dem in zugerichteter Form zwei Stöcke erhalten blieben. Die Turmfunktion bezeugt, dass sich der gotische Anbau des Palastes in seiner Nähe ausdrucksvoll verengte. Durch die Entdeckung des besonders erhaltenen Palastes hat sich Kunštát zwischen die ältesten Adelsburgen in Mähren eingereiht. In der Periode der Spätgotik entstand noch ein Südtrakt zum Brunnen anliegend und eine ausgedehnte Aussenbefestigung. Um die Burg wurde um die Hälfte des 15. Jahrhunderts ein Zwinger errichtet, dessen Teile im Westen und Osten stehen und der Umfassungswall wurde an der Innenseite mit einer Contrescarpemauer umgemauert. In der Nordostecke wurde ein neues Turmgebäude gebaut, das der Plan des württembergischen Offiziers Nicolai aus den Jahren 1710 - 1720 festhielt. Der Eingang führte von der Brücke der Vorburg im Norden. Hier überquerte den Graben eine Schildmauer beendet im Osten mit einem Turm auf einem Trapezgrundriss. Zur Schildmauer knüpfte sich gleichzeitig (in der 2. Hälfte des 15. Jahrhunderts) die Vorburg an. In ihren vorwiegend Renaissancegebäuden ist ein spätgotischer Flügel mit einer Durchfahrt versehen mit einer Nute für das Fallgitter einkomponiert. Der Eingang ist ein umrahmtes Renaissanceportal mit Quaderwandsäulen, über dem ist eine unleserliche Relieftafel mit dem Wappen von Kunštát.

Der Grundriss der Burg wurde in eine Dreiflügelform durch Renaissanceumbauten (es waren zwei) gebildet, bei denen der Hofraum durch Abriss eines Teiles der Wehrmauer geöffnet wurde. Im Barock (um das Jahr 1680) wurde das Schloss um einen Stock erhöht, die Anzahl der Stockwerke wurde geändert, unter dem Gang des 1. Stockes wurde eine Arkade erbaut und die Fassaden wurden zugerichtet. Weitere bedeutungslose Zurichtungen entziehen sich dem Thema des Beitrages.

ABBILDUNGEN

- 1: *Luftaufnahme des Schlosses. (Nach der Ansichtskarte.)*
- 2: *Gesamtsituation des Schlosses in Kunštát mit der Rahmenentwicklung.*
- 3: *Das erste und zweite romanische Fensterchen im Süden der Palastfassade.*
- 4: *Spätromanisches Portal mit Resten des Putzes mit Grübchen für die Wiederverputzung.*
- 5: *Hochgotisches Portal des Erdgeschosses des Palastes.*
- 6: *Hochgotisches Portal des Palaststockes.*
- 7: *Portal der Erdgeschosskammer Nr. 12.*
- 8: *Interieur der Erdgeschosskammer Nr. 12 vom Westen.*
- 9: *Analyse der Keller des Hochschlusses.*
- 10: *Analyse des Erdgeschosses des Hochschlusses.*
- 11: *Analyse des Zwischenstockes (1. Stock) des Hochschlusses.*
- 12: *Spätgotisches Portal in das südliche Erdgeschosszimmer (Nr. 11).*
- 13: *Nordsüdlicher Schnitt geführt durch den Arkadengang des Hochschlusses mit der Ansicht nach Westen.*
- 14: *Umgemauerter Ringgraben im Südosten mit dem Brückenturm (links).*
- 15: *Plan des Schlosses in Kunštát aus den Jahren 1710 - 1720.*
- 16: *Interieur des südlichen Erdgeschosses Nr. 11 mit Fensterchen rechts.*
- 17: *Grundriss des Verteidigungsstockes des „Uhrturmes“ der Schildmauer und Profil des gotischen Portalgewändes im Stock der Ostfassade.*
- 18: *Ostfassade der Vorburg mit Renaissanceportalen und eckigem Turm die Giebelwand beendend.*